

A XCMG América Latina é a maior fábrica da empresa fora da China, com mais de 1 milhão de m².



RETROESCAVADEIRA

XT870BR-1

DESENVOLVIDA PELOS CENTROS DE TECNOLOGIA DO BRASIL E DA CHINA EM CONJUNTO, É O PRIMEIRO PROJETO INTEIRAMENTE PENSADO PARA O MERCADO BRASILEIRO. AS RETROESCAVADEIRAS XCMG DISPÕE DE DIVERSAS PARTICULARIDADES ADICIONAIS QUE ATRIBUI À MÁQUINA CONFORTABILIDADE, SEGURANÇA, VERSATILIDADE E BAIXO CUSTO OPERACIONAL. REPLETA DE EQUIPAMENTOS OPCIONAIS, A XT870BR-1 TEM VÁRIOS MOD ELOS DE CAÇAMBA DE ESCAVAÇÃO E CARREGAMENTO, ALÉM DE FERRAMENTAS PARA CUSTOMIZAÇÃO DA MÁQUINA COMO GARFO, MARTELO HIDRÁULICO, PERFURATRIZ, VASSOURA MECÂNICA, ENTRE OUTROS.

 0800.7708866

 **XCMG**

WWW.XCMG-AMERICA.COM

RETROESCAVADEIRA

XT870BR-I

V. 2020

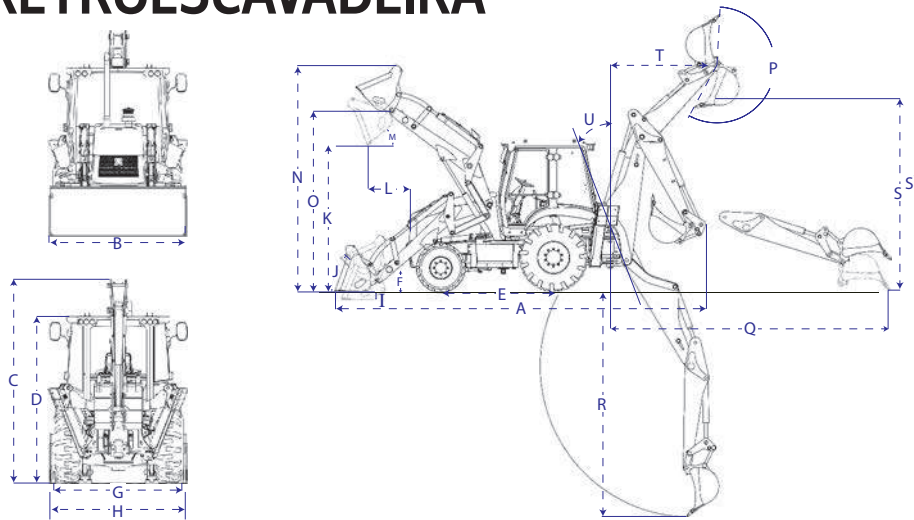

Dimensões

A Comprimento total	mm	7280
B Largura total da caçamba	mm	2350
C Altura total	mm	3450
D Altura da cabine	mm	2895
E Entre eixo	mm	2180
F Altura do eixo frontal	mm	260
G Bitola dianteira	mm	2190
H Bitola traseira	mm	2280
I Profundidade de carregamento	mm	120
J Ângulo da caçamba fechada	°	42
K Altura máxima de descarregamento	mm	2770
L Comprimento máximo de descarregamento entre a caçamba e o para choque	mm	755
M Ângulo de descarregamento	°	45
N Altura máxima de trabalho	mm	4310
O Altura máxima do pino da caçamba	mm	3450
P Ângulo da caçamba de escavação	°	205
Q Alcance máximo	mm	5460
R Profundidade máxima de escavação	mm	4500
S Altura máxima de carregamento na escavação (ao nível do solo)	mm	3495
S' Altura máxima de carregamento na escavação (equipamento patolado)	mm	3745
T Distância máxima de descarregamento	mm	1625
U Ângulo negativo de escavação	°	19

Peso Operacional Cabine fechada: 7.600kg

Tração 4x4 com acionamento planetário através de pressão hidráulica por interruptor

Equipamentos de escavação Central

Motor Modelo DEUTZ AG BF4M2012-10T3R , Potência Nominal 74.9kW/100hp, diesel, 4 cilindros, 4 tempos, refrigerado a água, em linha, cilindra 4.04L , turbo alimentado, controle eletrônico, injeção direta ,Torque máximo @1600rpm Nm - 390; Tier 3/MAR1

Cabine Std: Cabine com ar condicionado, ar quente e frio; Cabine Rops/Fops (ABNT), Duas luzes de trabalho dianteira (farol); Duas luzes de longo alcance dianteira ; Duas de trabalho traseira (farol); Luzes de alerta e seta direcionais; Duas luzes de freio traseira; Espelhos retrovisores internos e externos; Para-brisa de vidro laminado; Limpadores de para-brisa com esguicho de água; Cinto de segurança retrátil; Tomada de 24v; Radio AM/FM com USB/SD; Alarme de ré; Pannel de instrumentos com as funções vitais do equipamento com: Indicadores de temperatura de água, pressão de óleo do conversor e motor ,horímetro, nível de combustível e voltímetro; Banco do operador ergonômico com apoio de braço, suspensão regulável, com giro de 180°. Op: Extintor de incêndio

CARRARO, Modelo - TLB14WD, Tipo Synchro Shuttle 4WD, sincronizada com conversor de torque, controle de Transmissão inversão de marchas eletro-hidráulica F/R tipo Power Shuttle, com 4 Marchas a frente e 4 a Ré; Bloqueio do diferencial acionado por botão na alavanca da carregadeira.

Sistema de carregamento Comando por 1 alavanca e nivelamento automático da caçamba. 2 cilindros de elevação, 2 de inclinação, apoiado nos braços laterais.	Capacidade da caçamba coroad	m ³	1.0
	Carga nominal	Kg	2500
	Carga à máxima extensão	Kg	3000
	Máxima força de desagregação do braço	Kgf/kN	4895/48
	Máxima força de desagregação da caçamba	Kgf/kN	6730/66
	Tempo de elevação do braço	s	≤5
Sistema de escavação Sistema centrado; Comando por 2 alavancas	Tempo para fazer erguer, despejar e descer	s	≤10
	Caçamba de escavação com dentes	m ³ (mm/”)	0.2 (600/23.7)
	Máxima força de desagregação (escavação) do braço	Kgf/kN	3875/38
	Máxima força de desagregação (escavação) da caçamba	Kgf/kN	6424/63
	Carga à máxima extensão	Kg	1300

Tipo de chassi	Monobloco inteiro / Rígido
Velocidade máxima	km/h 38
Ângulo de rampa	° 20
Raio mínimo de giro	mm ≤3350
Força máxima de tração	kN 70
Pneus dianteiros e traseiros nacionais	D: 12-16.5TL-16PR / T: 19.5L-24-12PR - 17.5x25 12PR (opt)
Direção	Hidrostáticas nas rodas dianteiras
Eixo traseiro	Redução planetária
Freios	Serviço: Atuado hidraulicamente através de duas linhas, auto-ajustável, sistema selado e banhado em óleo, tipo multi-discos no eixo traseiro, protegido de sujeira, sem necessidade de manutenção. Estacionamento: Atuado mecanicamente, tipo interno. Independente do pedal do freio de serviço.
Caçamba de carregamento	Std: Dentes - Opt: Lâmina
Sapatas estabilizadoras	Acionamento hidráulico; Emborrachada para asfalto (opt)
Capô do motor basculante em peça única com amortecedor - Duas aberturas laterais para facilitar o acesso ao motor	
Protetor de cardan e carter	
Rodas em 3 partes para pneus 17.5x25	Opcional

Tanque de combustível	L 160	Alternador	A 70
Líquido refrigerante	L 17	Potência da bateria	CCA 650
Óleo do motor	L 10	Voltagem	V 24
Transmissão	L 19.5	Capacidade da bateria	Ah 2x90
Eixo dianteiro	L 6.9	Motor de arranque	Kw 3.3
Eixo traseiro	L 17.1		
Tanque hidráulico	L 130		

Caçamba de escavação
OPT: 0.1m³- 0.3m³

Caçamba de carregamento
OPT: 0.8m³- 1.2m³

Opções de caçamba Heavy Duty em todas as medidas

Sistema hidráulico	Bomba dupla de engrenagens
	Vazão de 155 L/m
Pressão (carregamento, escavação) Mpa/Bar	24/240

As dimensões, pesos e capacidades mostrados neste material, bem como qualquer conversão usada, são sempre aproximadas e estão sujeitas a variações consideradas normais dentro da tolerância e fabricação, alguns valores e informações podem variar de acordo com a configuração e opcionais das máquinas. É política da XCMG o aprimoramento contínuo de seus produtos, reservando-se a empresa o direito de modificar as especificações e materiais ou introduzir melhoramentos a qualquer tempo sem prévio aviso ou obrigação de qualquer espécie. Fotos Ilustrativas, as ilustrações podem apresentar itens opcionais. Para informações mais detalhadas consultar XCMG ou revendas autorizadas.



XCMG AMÉRICA LATINA INDÚSTRIA

Rodovia Fernão Dias – BR 381 – KM 854/855
Pouso Alegre – MG – CEP 37556-830 – Brasil
Tel.: +55 (35) 2102-0500

XCMG AMÉRICA LATINA – COMÉRCIO E SERVIÇOS

Av. Ladslau Kardos, 700 – Bairro dos Fontes,
Guarulhos – SP – CEP 07250-125 – Brasil
Tel.: +55 (11) 2413-0500